

Elektromechanické zkušební stroje řady LabTest 6.50 E.2

Zkušební zátěžové rámy elektromechanických zkušebních strojů LabTest řady E.2 s kapacitou do 50 kN jsou ideální pro statické zkoušky v tahu, tlaku, ohybu a krutu s kontinuálním, statickým a nízko cyklovým zatěžováním. Tyto stroje nacházejí široké uplatnění při testování materiálů a komponentů, kde dochází jak k malému, tak i velkému prodloužení vzorku.

Konfigurovatelnost a flexibilita jsou hlavními přednostmi této řady. K dispozici jsou čtyři základní délky zkušebních a tři základní šířky pracovních prostorů, které se dodávají ve stolních a stojanových verzích s integrovanou nebo externí měřicí a řídicí elektronikou. Pro maximální flexibilitu je možné využít jednu nebo volitelně dvě testovací – zkušební oblasti.

Pro testování materiálů za různých teplot mohou být zkušební stroje LabTest E.2 vybaveny teplotní komorou, která umožňuje provádění testů za specifických teplotních podmínek. Tento plně digitální testovací systém s vysokou přesností zahrnuje automatizované počítačové řízení testovacích metod, což nejen zjednodušuje ovládání, ale také výrazně zvyšuje efektivitu práce.

Bezpečnost a spolehlivost jsou zajištěny díky mechanické a elektronické ochraně zkušebního rámu proti přetížení, přejetí a nárazu, což přispívá k dlouhé životnosti zařízení. Zkušební stroje LabTest řady E.2 jsou tak ideálním nástrojem pro spolehlivé a přesné zkoušení materiálů v různých průmyslových aplikacích.

Univerzálnost, přesnost,
opakovatelnost a výkonnost, to jsou
naše priority...



Průmyslové odvětví

strojírenský, plastikářský, stavební, automobilový průmysl, výzkumné instituce a školy atd.

Klíčové vlastnosti a přednosti řady E.2

Využíváme nové technologie a klademe důraz na bezpečnost...



Zkušební rámy

Zkušební rám LabTest je navržen pro maximální robustnost a přesnost, což zajišťuje spolehlivý výkon při širokém spektru testovacích aplikací. Jeho vysoká tuhost a precízní systém vedení příčnicku garantují absolutní souosost a vysokou statickou i dynamickou únosnost, včetně odolnosti vůči mimoosovému zatížení. Rám využívá lineární vedení s profilovou kolejnicí o tvrdosti 300 HV a vozíkem s vysokým předepnutím. Vertikální pohyb příčnicku je řízen kuličkovými šrouby, které zajišťují přesnou a opakovatelnou polohu při každém testu. Integrovaný mazací systém přispívá k dlouhé životnosti a spolehlivému provozu.



Snímače síly

U našich zkušebních strojů LabTest používáme snímače síly vlastní výroby LTx Force i snímače od renomovaných výrobců, které lze kalibrovat v souladu s normami ČSN EN ISO 7500-1 a ASTM E4-21. Všechny snímače síly mají několik společných klíčových vlastností: měření v tahu a tlaku, vysoká přesnost - třída přesnosti 0,02 až 0,05, extrémní přetížitelnost až 300 % jmenovité síly bez porušení, mechanická odolnost, únavová pevnost a odolnost proti příčným silám v tahu a tlaku. Každý silový snímač je vybaven EEPROM, která umožňuje automatickou identifikaci siloměru, ukládání kalibračních konstant a provádění linearizace ve více bodech pro tah i tlak.



Výkonný a přesný AC servopohon

Zkušební stroje LabTest jsou vybaveny výkonnými, dynamickými a bezúdržbovými AC servopohony, které poskytují mimořádnou přesnost a spolehlivost při testování. Tyto pohony zajišťují konzistentní rychlost i při extrémně nízkých hodnotách, až 0,0005 mm/min, což je zásadní pro provádění vysoce přesných testů. S rozlišením zpětnovazebního enkodéru až 2 097 152 impulzů na otáčku poskytují tyto servopohony výjimečnou přesnost při měření polohy a stabilitu pohybu i při velmi nízkých rychlostech, což zaručuje rychlou a přesnou reakci na změny během testování. Servopohon je optimalizován tak, aby rychlost návratu přesahovala standardní testovací rychlost minimálně o 50 %, což výrazně zkracuje dobu potřebnou pro opakované testy.

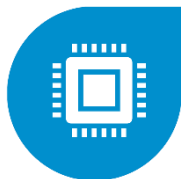

Měřicí a řídicí elektronika

Zkušební stroje LabTest jsou vybaveny výkonnou měřicí a řídicí elektronikou, která zajišťuje precízní řízení testů. K dispozici jsou dvě varianty: EDCi20x pro statické aplikace s maximální zkušební frekvencí 5 Hz a rychlostí datové komunikace 2,5 kHz. Má 3 externí sloty (rozšiřitelné na 16) a efektivní rozlišení v tahu/tlaku $\pm 1\ 000\ 000$ dílků. EDCi70x pro statické i dynamické aplikace s maximální frekvencí 300 Hz a rychlostí komunikace 10 kHz. Nabízí 8 externích slotů (rozšiřitelné na 16) a standardní rozlišení $\pm 250\ 000$ dílků. Obě varianty podporují automatickou identifikaci snímačů, linearizaci pro tah/tlak, a korekci nulové síly. Rozhraní do PC zahrnuje USB 3.0 a Ethernet 10/100 Mbit. Elektronika splňuje normy CE a obsahuje funkci ECO mód a E-Stop dle ISO 13850:2015.



Dálkové ovládání stroje

Dálkové ovládání zkušebních strojů LabTest zajišťuje vysoký komfort a flexibilitu při řízení testovacích procesů. Nabízíme různé varianty ovladačů, včetně modelů RMCi6, RMCi7, RMCi10 a bezdrátového LTWO 23. Všechny ovladače jsou navrženy s ohledem na ergonomii podle normy ČSN EN 614-1+A1, což zajišťuje snadné a pohodlné používání. Model RMCi10, nejvyšší verze ovladače, je vybaven dotykovým LCD, které umožňuje plnou kontrolu testování i bez připojení k PC. Uživatelé mohou nastavovat jakékoli rychlosti a provádět krokované zkušební příčnicku přímo na ovladači. Tento přístup zvyšuje flexibilitu a efektivitu testování, přičemž se zároveň dbá na ergonomii a komfort obsluhy.



Zkušební software Test&Motion+

Je součástí každého zkušebního stroje LabTest a je navržen pro zvýšení produktivity a kvality testování. Tento intuitivní software umožňuje efektivní a přesné provádění testů s přizpůsobitelným prostředím pro měření mechanických vlastností materiálů. Uživatelsky přívětivé rozhraní na dotykových LCD displejích usnadňuje obsluhu. Podporuje mezinárodní normy (EN, ISO, DIN, ASTM, GOST) a umožňuje vytváření a správu testovacích metod pro různé typy zkoušek. Poskytuje okamžité a přesné výsledky, usnadňuje integraci se systémy automatizace a nabízí snadný export a správu naměřených dat.

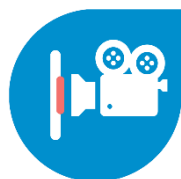

Zkušební příslušenství

Zkušební stroje LabTest jsou navrženy s důrazem na flexibilitu a přizpůsobitelnost, což umožňuje snadnou integraci různých typů příslušenství. Mezi nejčastěji používané patří VIDEO extenzometry pro bezkontaktní měření deformací, teplotní komory a vysokoteplotní pece pro testování kovů dle normy ČSN EN ISO 6892-2. Tyto komponenty umožňují provádět zkoušky při různých teplotách, včetně extrémně vysokých. Ochranné bezpečnostní kryty, navržené v souladu s normou ČSN EN ISO 14120, zajišťují bezpečné pracovní prostředí a ochranu obsluhy. Díky možnosti rozšíření o druhý pracovní prostor a kompatibilitě s měřicí a řídicí elektronikou jsou stroje LabTest snadno přizpůsobitelné specifickým požadavkům na testování.

Specifikace zkušebních strojů LabTest 6.50.1.xx – D400 mm

Technická data	Jednotky	LabTest 6.50.1.00	LabTest 6.50.1.10	LabTest 6.50.1.20	LabTest 6.50.1.30
Kód produktu		1.05050017	1.05050117	1.05050217	1.05050317
Zkušební síla	kN	50	50	50	50
Konfigurace stroje		Dvouloupcové stolní nebo stojanové provedení s interní nebo externí elektronikou			
Přesnost měření		Lepší než +/- 0,5 % čtení až na 1/1000 kapacity snímače zatížení			
Pracovní prostor					
Šířka pracovního prostoru (D)	mm	400	400	400	400
Výška zkušebního prostoru – dolní (E1)	mm	555	1145	1645	2145
Výška zkušebního prostoru – horní (E2) ¹	mm	565	1155	1655	2155
Zkušební rám - stolní verze					
Výška stroje – stolní verze (A)	mm	1045	1740	2240	2740
Šířka stroje s integrovanou elektronikou (B) – verze MI – verze stolní	mm	900	900	900	900
Šířka stroje s externí elektronikou (B) – verze MO ²	mm	1029	1029	1029	1029
Hloubka stroje – stolní verze (C)	mm	900	900	900	900
Zkušební rám - stojanová verze					
Výška stroje – stojanová verze (A)	mm	1170...1433	1760...2197	2160-2697	2960...3307
Šířka stroje s integrovanou elektronikou (B) – verze MI – verze stojanová	mm	900	900	900	900
Šířka stroje s externí elektronikou (B) – verze MO ²	mm	1029	1029	1029	1029
Hloubka stroje – stojanová verze (C)		900	900	900	900
Elektrický pohon					
Rychlost přičníku – min	mm/min	0,0005	0,0005	0,0005	0,0005
Rychlost přičníku – max ³	mm/min	1250	1250	1250	1250
Rychlost přičníku – návratová ³	mm/min	2000	2000	2000	2000
Přesnost řízení rychlosti	%	+/- 0,03	+/- 0,03	+/- 0,03	+/- 0,03
Opakovatelnost polohy	µm	±1,5	±1,5	±1,5	±1,5
Rozlišení pohonu stroje	nm	0,368100	0,368100	0,368100	0,368100
Doba cyklu	Hz	2500	2500	2500	2500
Typ motoru		AC servomotor s vysokým točivým momentem díky speciálnímu vinutí			
Zpětnovazební měření dráhy		21bitový absolutní magnetický enkodér s rozlišením min 2 097 152 imp, HIPERFACE			
Kontrolér		Plně digitální, pulsní frekvence 4MHz, komunikační rozhraní EtherCAT, CAN open...			
Elektrické připojení					
Napájecí napětí/kmitočet	V / Hz	115 nebo 230/50-60/1 fáze			
Příkon stroje	kVA	1,5	1,5	1,5	1,5
Ostatní parametry					
Základní hmotnost stroje bez elektroniky...	kg	236	264	280	299
Hlučnost stroje při V max ⁴	dB	67	67	67	67
Barevná kombinace	RAL	1015, 5015			
Rozhraní do PC ⁵		USB, Ethernet			
Podmínky prostředí					
Teplota pracovního prostředí	°C	+10 ... +35			
Vlhkost pracovního prostředí	%	<90			

¹ Horní pracovní prostor není v základu zkušebního stroje (jako, příslušenství)

² Měřicí a řídicí elektronika je umístěna na otočném kloubu

³ Pokud není součástí zkušebního stroje ochranný kryt, je návratová zkušební rychlost omezená v souladu s normou ČSN EN ISO 12100 a ČSN EN ISO 14120

⁴ Měření hlučnosti stroje je v souladu s normou ČSN EN ISO 3745 - Akustika - Určování hladin akustického výkonu ...

⁵ Více informací na straně 5

Specifikace zkušebních strojů LabTest 6.50.1.xx – D640 mm

Technická data	Jednotky	LabTest 6.50.1.11	LabTest 6.50.1.21	LabTest 6.50.1.31
Kód produktu		1.05050417	1.05050517	1.05050617
Zkušební síla	kN	50	50	50
Konfigurace stroje		Dvoulouповé stolní nebo stojanové provedení s interní nebo externí elektronikou		
Přesnost měření		Lepší než +/- 0,5 % čtení až na 1/1000 kapacity snímače zatížení		
Pracovní prostor				
Šířka pracovního prostoru (D)	mm	640	640	640
Výška zkušebního prostoru – dolní (E1)	mm	1145	1645	2145
Výška zkušebního prostoru – horní (E2) ¹	mm	1155	1655	2155
Zkušební rám - stolní verze				
Výška stroje – stolní verze (A)	mm	1740	2240	2740
Šířka stroje s integrovanou elektronikou (B) – verze MI – verze stolní	mm	1140	1140	1140
Šířka stroje s externí elektronikou (B) – verze MO ²	mm	1269	1269	1269
Hloubka stroje – stolní verze (C)	mm	900	900	900
Zkušební rám - stojanová verze				
Výška stroje – stojanová verze (A)	mm	1760...2197	2160-2797	2960...3407
Šířka stroje s integrovanou elektronikou (B) – verze MI – verze stojanová	mm	1140	1140	1140
Šířka stroje s externí elektronikou (B) – verze MO ²	mm	1269	1269	1269
Hloubka stroje – stojanová verze (C)		900	900	900
Elektrický pohon				
Rychlost přičníku – min	mm/min	0,0005	0,0005	0,0005
Rychlost přičníku – max ³	mm/min	1250	1250	1250
Rychlost přičníku – návratová ³	mm/min	2000	2000	2000
Přesnost řízení rychlosti	%	+/- 0,03	+/- 0,03	+/- 0,03
Opakovatelnost polohy	μm	±1,5	±1,5	±1,5
Rozlišení pohonu stroje	nm	0,368100	0,368100	0,368100
Doba cyklu	Hz	2500	2500	2500
Typ motoru		AC servomotor s vysokým točivým momentem díky speciálnímu vinutí		
Zpětnovazební měření dráhy		21bitový absolutní magnetický enkodér s rozlišením min 2 097 152 imp, HIPERFACE		
Kontrolér		Plně digitální, pulsní frekvence 4MHz, komunikační rozhraní EtherCAT, CAN open...		
Elektrické připojení				
Napájecí napětí/kmitočet	V / Hz	115 nebo 230/50-		
Příkon stroje	kVA	1,5	1,5	1,5
Ostatní parametry				
Základní hmotnost stroje bez elektroniky...	kg	295	321	347
Hlučnost stroje při V max ⁴	dB	67	67	67
Barevná kombinace	RAL	1015, 5015		
Rozhraní do PC		USB, Ethernet		
Podmínky prostředí				
Teplota pracovního prostředí	°C	+10 ... +35		
Vlhkost pracovního prostředí	%	<90		

¹ Horní pracovní prostor není v základu zkušebního stroje (jako, příslušenství)

² Měřicí a řídicí elektronika je umístěna na otočném kloubu

³ Pokud není součástí zkušebního stroje ochranný kryt, je návratová zkušební rychlost omezená v souladu s normou ČSN EN ISO 12100 a ČSN EN ISO 14120

⁴ Měření hlučnosti stroje je v souladu s normou ČSN EN ISO 3745 - Akustika - Určování hladin akustického výkonu ...

⁵ Více informací na straně 5

Specifikace zkušebních strojů LabTest 6.50.1.xx – D800 mm

Technická data	Jednotky	LabTest 6.50.1.23
Kód produktu		1.05051023
Zkušební síla	kN	50
Konfigurace stroje		Dvousloupové stolní nebo stojanové provedení s interní nebo externí elektronikou
Přesnost měření		Lepší než +/- 0,5 % čtení až na 1/1000 kapacity snímače zatížení
Pracovní prostor		
Šířka pracovního prostoru (D)	mm	800
Výška zkušebního prostoru – dolní (E1)	mm	1645
Výška zkušebního prostoru – horní (E2) ¹	mm	-
Zkušební rám - stojanová verze		
Výška stroje – stojanová verze (A)	mm	2160-2740
Šířka stroje s integrovanou elektronikou (B) – verze MI – verze stojanová	mm	1300
Šířka stroje s externí elektronikou (B) – verze MO ²	mm	1429
Hloubka stroje – stojanová verze (C)		900
Elektrický pohon		
Rychlost příčnicku – min	mm/min	0,0005
Rychlost příčnicku – max ³	mm/min	1250
Rychlost příčnicku – návratová ³	mm/min	2000
Přesnost řízení rychlosti	%	+/- 0,03
Opakovatelnost polohy	µm	±1,5
Rozlišení pohonu stroje	nm	0,368100
Doba cyklu	Hz	2500
Typ motoru		AC servomotor s vysokým točivým momentem díky speciálnímu vinutí
Zpětnovazební měření dráhy		21bitový absolutní magnetický enkodér s rozlišením min 2 097 152 imp, HIPERFACE
Kontrolér		Plně digitální, pulsní frekvence 4MHz, komunikační rozhraní EtherCAT, CAN open...
Elektrické připojení		
Napájecí napětí/kmitočet	V / Hz	115 nebo 230/50-60/1 fáze
Příkon stroje	kVA	1,5
Ostatní parametry		
Základní hmotnost stroje bez elektroniky...	kg	522
Hlučnost stroje při V max ⁴	dB	67
Barevná kombinace	RAL	1015, 5015
Rozhraní do PC ⁵		USB, Ethernet
Podmínky prostředí		
Teplota pracovního prostředí	°C	+10 ... +35
Vlhkost pracovního prostředí	%	<90

¹ Horní pracovní prostor není v základu zkušebního stroje (jako, příslušenství)

² Měřicí a řídící elektronika je umístěna na otočném kloubu

³ Pokud není součástí zkušebního stroje ochranný kryt, je návratová zkušební rychlost omezená v souladu s normou ČSN EN ISO 12100 a ČSN EN ISO 14120

⁴ Měření hlučnosti stroje je v souladu s normou ČSN EN ISO 3745 - Akustika – Určování hladin akustického výkonu ...

⁵ Více informací na straně 5

Typy verzí zkušebních strojů LabTest 6.50.1.xx

Typ 6.50.1.xx - stojanová verze SV (stand)

Verze MI – elektronika ve stroji

4 standardní výšky zkušebních prostorů

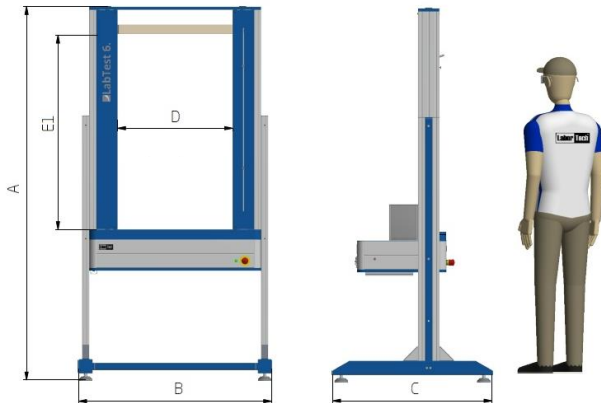

Typ 6.50.1.xx - stojanová verze SV (stand)

Verze MO – elektronika samostatně na stroji

4 standardní výšky zkušebních prostorů

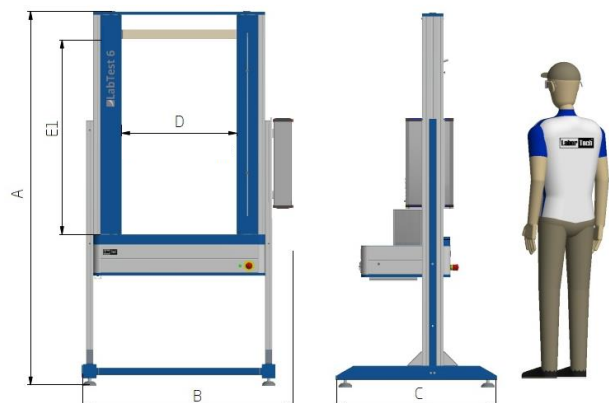

Typ 6.50.1.xx - stolní verze DV (desktop)

Verze MI – elektronika ve stroji

4 standardní výšky zkušebních prostorů

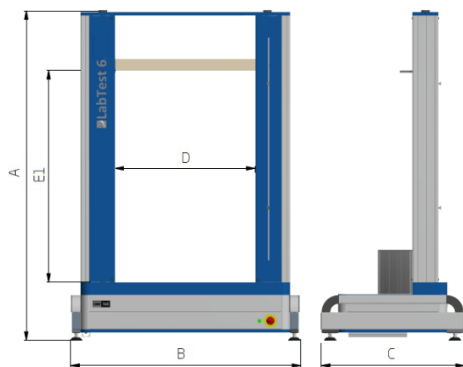

Typ 6.50.1.xx - stolní verze DV (desktop)

Verze MO – elektronika samostatně na stroji

4 standardní výšky zkušebních prostorů

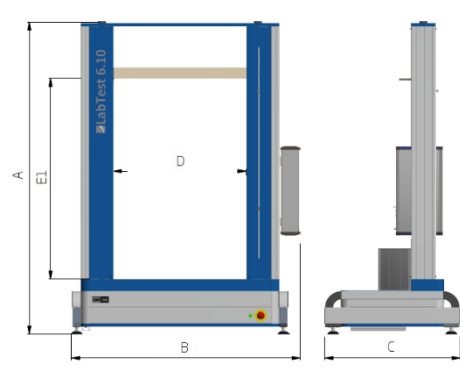

Různé zákaznické varianty

Nabízíme více než 50 zákaznických variant ve standardu

Dodáváme rovněž zákaznické aplikace na míru

Více informací si vyžádejte u [našeho obchodníka](#)

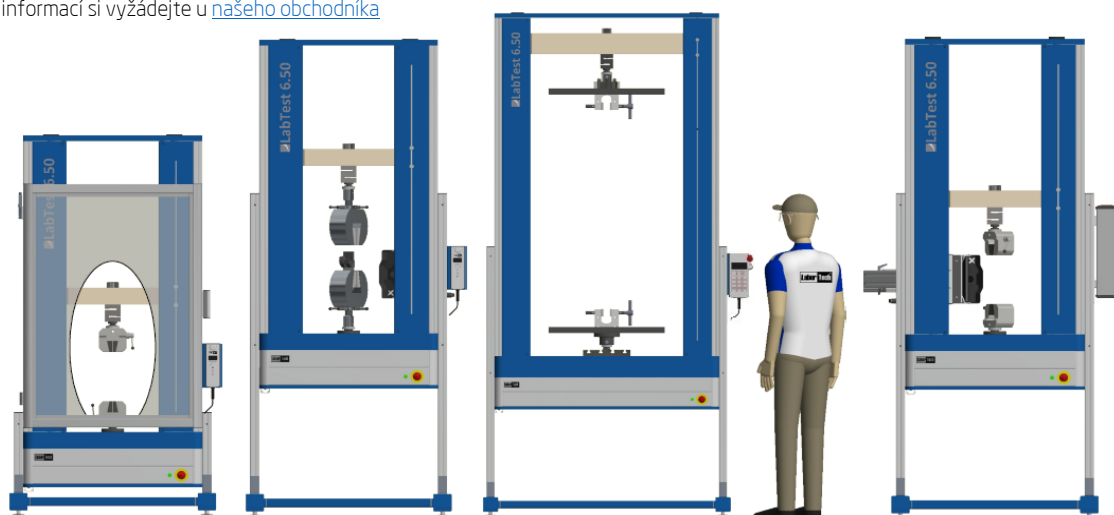

Elektronika strojů řady LabTest

Technická data	Jednotky	Parametry
Elektronika pro statické aplikace a nízkou cyklovou únavu		EDCi20x (2.001030117)
Počet externích slotů (rozšiřitelný na 16)		3
Rychlost datové komunikace s PC	kHz	2,5
Maximální zkušební frekvence stroje	Hz	5
Elektronika pro statické a dynamické aplikace		EDCi70x (2.001050117)
Počet externích slotů (rozšiřitelný na 16)		8
Rychlost datové komunikace s PC	kHz	10
Maximální zkušební frekvence stroje	Hz	300
Ostatní společné parametry		
Synchronizace kanálů v reálném čase		ANO
Bitová přesnost interního ovládače	bit	64
Rychlost regulační smyčky	kHz	2,5
Nastavitelný systémový čas	μs	400/500/600...1000
Interní zpracování měřených analogových veličin	bit	32
Vypočítané rozlišení - tah / tlak	bit	21
Efektivní rozlišení v tahu / tlaku v době integrace	dílků	± 1 000 000 (100ms)
Standardní rozlišení v tahu / tlaku	dílků	± 250 000 (20ms)
Rychlost načítání měřených analogových veličin	kHz	20
Rozhraní do PC		USB 3.0, Ethernet 10/100 Mbit
Třída přesnosti měření		0,5/1, v závislosti na snímači zatížení, kalibrace snímačů v souladu s ČSN EN ISO 7500-1, ASTM E4-21
Linearizace snímačů pro tah/tlak samostatně		ANO
Automatická identifikace snímačů		ANO
Identifikace a LOG překročení max. síly F snímače		ANO
Korekce nulové síly		ANO - automaticky
Možnost připojení těchto vstupních kanálů a veličin		iDCA - tenzometry Multi analogové IO Digitální IO analogové ± 10 V iCFA - LVDT a tenzometry analogové ± 10 V iINC - dvě inkrementální (A/B/R) nebo SSI rozhraní iADA - čtyři analogové výstupy a čtyři analogové vstupy (+/-10 V) iIO - 24 V DC IO (8 výstupů, 8 vstupů) iINCX - dvě inkrementální rozhraní (A/B/R) s RS485 na MFX
Možnost připojení dálkového ovládní stroje		ANO
Typy dálkového ovládní		RMCI6, RMCI7, RMCI10, bezdrátové ovládní LTW023
ECO mód		ANO
E-Stop podle		ČSN EN ISO 13850 s monitorováním
CE konformity		podle směrnice o strojních zařízeních 2006/42/ES a 2023/1230
Elektrické připojení		
Napájecí napětí/kmitočet - externí elektroniky - MO	V / Hz	115 nebo 230/50-60/1 fáze
Napájecí napětí/kmitočet - interní elektroniky - MI	V / DC	24
Ostatní parametry		
Základní rozměry externí elektroniky - MO	mm	99 x 463 x 244
Barevná kombinace externí elektroniky - MO	L	Alu, grafitově šedá
Podmínky prostředí		
Teplota pracovního prostředí	°C	+10 ... +35
Vlhkost pracovního prostředí	%	<90

Prvky, které nás charakterizují...

Nabízíme vše od vývoje až po realizaci a nasloucháme Vaším potřebám...



Záruční a pozáruční servis

Od samotného okamžiku dodání našich strojů se naše angažovanost nekončí. Jsme hrdí na to, že neustále stojíme za našimi produkty a zákazníky i poté, co opustí naši firmu. S cílem zajistit vám maximální spokojenost a bezstarostnost s našimi zařízeními, poskytujeme kompletní on-line záruční a pozáruční servis. Díky našemu oddanému týmu odborníků jsme tu pro vás, abychom vám poskytli nejlepší možnou podporu v celém životním cyklu našich produktů. S naším on-line záručním a pozáručním servisem jste v bezpečí, vědomí si naší podpory, kdykoli ji budete potřebovat.



Ekologický přístup

Jsme hrdí na to, že jsme společností, která nejenže vyvíjí a vyrábí kvalitní zkušební stroje a zařízení, ale také se vážně stará o životní prostředí. Pro nás ekologie není jen frází, ale zásadním aspektem našeho podnikání. Zavázali jsme se k minimálnímu dopadu na životní prostředí a k trvale udržitelným pracovním postupům. Naš závazek k životnímu prostředí nekončí vlastnictvím certifikátu ISO 14001:2016. Věříme, že každý krok směrem k udržitelnosti je klíčový pro **budoucnost naší planety**.



Jednoduchá obsluha

Ve společnosti klade naše firma důraz na kvalitní výcvik a školení pro obsluhu našich strojů. Jsme přesvědčeni, že odborná způsobilost a schopnost jednoduché obsluhy jsou klíčovými faktory pro dosažení optimálních výsledků a spokojenosti zákazníků. Při vývoji našich zařízení se zaměřujeme nejen na výkonost a inovativnost, ale také na jednoduchost použití. To umožňuje rychlou adaptaci a efektivní práci i pro méně zkušené uživatele. Jsme tu, abychom zajistili, že naše technologie nejsou jen výkonné, ale také snadno ovladatelné pro všechny uživatele.

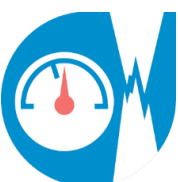

Spolehlivost, přesnost a opakovatelnost měření

U zkušebních strojů LabTest jsou přesnost a opakovatelnost měření síly a dráhy naší nejvyšší prioritou. Spojili jsme tyto klíčové aspekty s vysokou dynamikou elektroniky, abychom zaručili dostupnější a efektivnější způsob nastavení našich zařízení. Díky inovativnímu přístupu k elektronice v našich zkušebních strojích jsme dosáhli vynikající přesnosti a opakovatelnosti v procesu testování. Spolehlivost našich zařízení je důležitá nejen pro výzkum a vývoj, ale i pro průmyslové a testovací aplikace.



Všestrannost a univerzálnost

Naše zkušební stroje LabTest nesou s sebou dvojitou výhodu: univerzálnost a intuitivní ovládání, které přináší efektivitu při samotných zkouškách. Díky spojení našich kvalitních zkušebních strojů s vysoce funkčním příslušenstvím nabízíme univerzálnost pro široké spektrum testovacích potřeb. Tato flexibilita umožňuje našim zákazníkům provádět různé typy zkoušek a měření s jedním zařízením, což je ekonomický a praktický přínos. Díky těmto vlastnostem se můžete spolehnout na precizní výsledky a bezproblémový provoz v každodenní praxi.



Bezpečnost na nejvyšší úrovni

Důrazně prosazujeme bezpečnost na nejvyšší úrovni v souladu s nejnovějšími směrnicemi 2006/42/ES a 2023/1230 a průmyslovými normami, například IEC 60947. Každý výrobek, který vytváříme, je výsledkem mnohaletých zkušeností, výzkumu a experimentů v oblasti mechanického zkoušení materiálů. Naše shoda s normami je dokumentována ES a EU prohlášením o shodě, a proto nic neponecháváme náhodě.

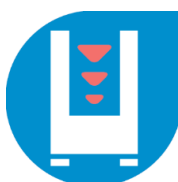

Mechanická odolnost a bezúdržbový provoz

Při vývoji produktů klademe důraz na to, aby stroje LabTest disponovaly robustností, tuhostí, dlouhou životností, mechanickou odolností a bezúdržbovým provozem – to jsou naše klíčové priority. Součástí naší nabídky jsou profesionální inženýrské a konzultační služby, které se harmonicky prolínají při návrzích systémů a realizaci samotných zkoušek.